

Centromat®

Hermann Rosorius

Ingenieurbüro GmbH

نئی آل پئپ

تال آ صاخ سی ل کے کے ن ان ب

گنرچ کی فونیم رن ٹنک روا گنرئی نی چنا ٹنل پ

Centromat®

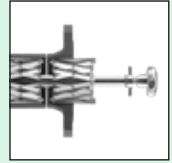
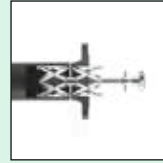

www.centromat.de



Centromat®

ایک ہی یا مختلف قطر کے پائپوں کی ایک مشترکہ درمیانی لائن پر فوری اور درست الائمنٹ کے لیے۔
قطر کی خود کار تبدیلی۔ اس کے علاوہ کسی تبدیلی کی ضرورت نہیں رہے گی۔ تمام حصے ویلڈنگ
کے لیے دستیاب نہیں رہیں گے۔

الیکٹروٹک زنگ آلودگی سے بچنے کے لیے، ہم تمام ورژنز صرف اسٹین لیس اسٹیل (AV 1.034,1) سے بنے
(VA 1.4301) کلیمپنگ آرمز کے ساتھ ہی فراہم کرتے ہیں۔

سائز سی	سائز بی	سائز اے	
ایم ایم 75-330	ایم ایم 40-140	ایم ایم 10-70	کلیمنگ کی رینج
کلوگرام 26.00	کلوگرام 5.30	کلوگرام 2.00	وزن

سمتی خاکہ قسم اے

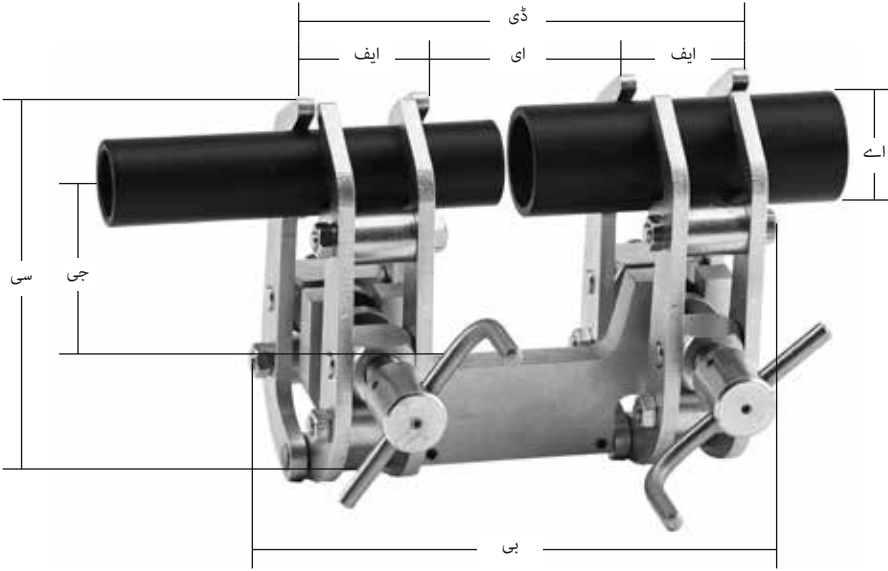

Centromat®

سائز اے	سائز بی	سائز سی
اے- 10-70 ایم ایم	اے- 40-140 ایم ایم	اے- 75-330 ایم ایم
بی- 160 ایم ایم	بی- 210 ایم ایم	بی- 360 ایم ایم
سی- 125 ایم ایم	سی- 200 ایم ایم	سی- 400 ایم ایم
ڈی- 140 ایم ایم	ڈی- 190 ایم ایم	ڈی- 350 ایم ایم
ای- 57 ایم ایم	ای- 82 ایم ایم	ای- 115 ایم ایم
ایف- 41 ایم ایم	ایف- 55 ایم ایم	ایف- 115 ایم ایم
جی- 65 ایم ایم	جی- 95 ایم ایم	جی- 235 ایم ایم

Made in Germany

3



آر بیٹل ویلڈنگ کا خصوصی ورژن

- آر بیٹل قسم کا مشورہ دیتے ہیں۔ ایک ہی یا مختلف قطر آر بیٹل ویلڈنگ کے دوران ویلڈنگ یونٹ سے دباؤ کم کرنے کے لیے ہم 1 کے پائپوں کی ایک مشترکہ درمیانی لائن پر فوری اور درست الائمنٹ کے لیے۔ قطر کی خود کار تبدیلی۔ اس کے علاوہ کسی تبدیلی کی ضرورت نہیں رہے گی۔ تمام حصے ویلڈنگ کے لیے دستیاب نہیں رہیں گے۔

سے بنے کلیمپنگ آرمز کے ساتھ (VA 1.4301) الیکٹروٹک زنگ آلودگی سے بچنے کے لیے، ہم تمام ورژنز صرف اسٹین لیس اسٹیل ہی فراہم کرتے ہیں۔

سائز ۱	سائز ۲	سائز ۳
ایم ایم 6-50 کلیمنگ کی رینج 3,60 کلوگرام	ایم ایم 10-70 5,70 کلوگرام	ایم ایم 25-140 12,60 کلوگرام

سمتی خاکہ قسم ۱ اے-آریٹل

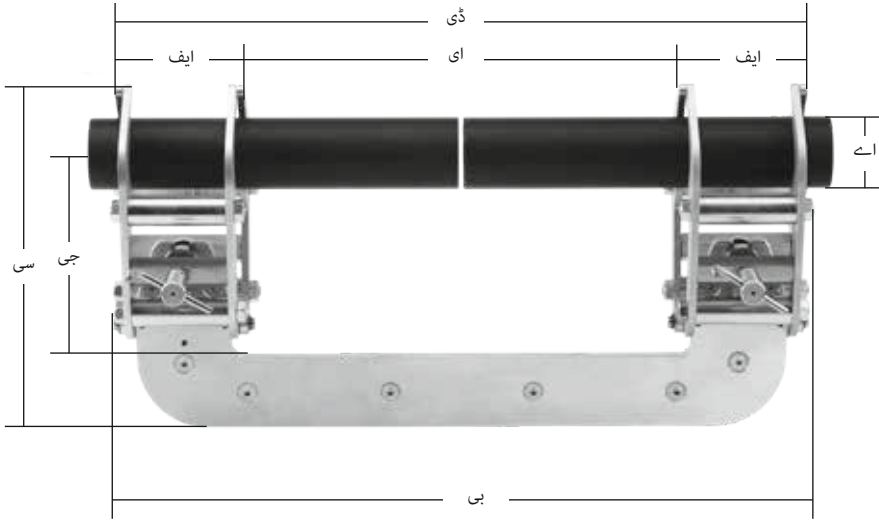

Centromat®

	سائز ۱	سائز ۲	سائز ۳
اے	ایم ایم 6-50	ایم ایم 10-70	ایم ایم 25-140
بی	ایم ایم 225	ایم ایم 400	ایم ایم 590
سی	ایم ایم 175	ایم ایم 235	ایم ایم 290
ڈی	ایم ایم 240	ایم ایم 387	ایم ایم 570
ای	ایم ایم 98	ایم ایم 243	ایم ایم 360
ایف	ایم ایم 71.5	ایم ایم 71.5	ایم ایم 106
ای	ایم ایم 110	ایم ایم 160	ایم ایم 170

Made in Germany

5



لمبائی کی کسی حد کے بغیر لمبے پائپوں کی سنٹرنگ اور کلیمپنگ کے لیے مڑے ہوئی ٹیوبوں، فلپنگوں، ٹی شکل کے اور دیگر پائپوں کے لیے۔ صرف ایک پائپ فٹر ہی پائپ سسٹم کی اسمبلی کی مشق کے لیے کافی ہے۔ ویلڈنگ کے حصے ہر طرف سے رسائی میں ہیں۔ ونگ سکریو کے ذریعے مائیکرو ایڈجسٹ آلہ گھسائی سے بچنے کے لیے ہم سٹین لیس سٹیل کے استعمال کا مشورہ دیتے ہیں۔

بجلی سے گھسائی سے بچانے کے لیے ہماری تجویز ہے کہ سٹین لیس سٹیل ورژن کا مشورہ دیتے ہیں۔

Centromat®

سائز	کلیمپنگ کی رینج	وزن
اے	ایم ایم 20- 90	1.40 کلوگرام
بی	ایم ایم 50-150	3.00 کلوگرام
سی	ایم ایم 90-190	3.30 کلوگرام
ڈی	ایم ایم 125-225	6.80 کلوگرام
ای	ایم ایم 225-370	8.65 کلوگرام





سادہ
چین



ڈبل
چین

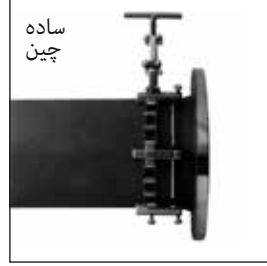

سادہ
چین

لمبائی کی کسی حد کے بغیر لمبے پائپوں کی سنٹرنگ اور کلیمنگ کے لیے مڑی ہوئی ٹیوبوں، فلینگوں، ٹی شکل کے حصوں وغیرہ کو پائپوں اور ٹینک میں لگانے کے لیے پانچ مختلف ماڈل دستیاب ہیں۔ گیلونائزڈ سٹیل اور سٹین لیس سٹیل میں انتخاب چین لنک اتارنے یا لگانے کے ذریعے کارکردگی میں فرق کام کے لیے تیار سنٹرنگ چین کے لیے درکار ہے۔ 1 سٹینڈرڈ چین، 1 ٹینشنر اور شاید اضافی چین لنک بھی۔



سادہ
چین

ہلکا پھلکا ماڈل، سادہ چین۔ سائز 150

پائپوں پر فلینگ ویلڈ کرنے، پارٹ کم کرنے، فارم پیس، کلویپر سیل آف بائم وغیرہ کے لیے استعمال کیا جاتا ہے۔ ایسے پائپوں کے لیے جن کا باہری قطر 168.3 ایم ہے۔ سٹینڈرڈ لمبائی: 650 ایم = 5 چین لنک (DN 150) اضافی چین لنک: 125 ایم

میڈیم بیوی ماڈل سادہ چین۔ سائز 200

پائپوں پر فلینگ ویلڈ کرنے، پارٹ کم کرنے، فارم پیس، کلویپر سیل آف بائم وغیرہ کے لیے استعمال کیا جاتا ہے۔ ایسے پائپوں کے لیے جن کا باہری قطر 219.1 ایم ہے۔ سٹینڈرڈ لمبائی: 1275 ایم = 7 چین لنک (DN 200) اضافی چین لنک: 177 ایم

ہلکا پھلکا ماڈل، سادہ چین۔ سائز 300

پائپوں پر فلینگ ویلڈ کرنے، پارٹ کم کرنے، فارم پیس، کلویپر سیل آف بائم وغیرہ کے لیے استعمال کیا جاتا ہے۔ ایسے پائپوں کے لیے جن کا باہری قطر 323.9 ایم ہے۔ سٹینڈرڈ لمبائی: 1920 ایم = 7 چین لنک (DN 300) اضافی چین لنک: 265 ایم

میڈیم بیوی ماڈل ڈبل چین۔ سائز ڈی 200

پائپوں کو لمبے پائپ پر اور 323.9 ایم کے بیرونی قطر والے پائپوں پر مختلف حصے ویلڈ کرنے کے کام آتا ہے۔ سٹینڈرڈ لمبائی: 1275 ایم = 7 چین لنک (DN 300) اضافی چین لنک: 177 ایم

بیوی ماڈل، ڈبل چین۔ سائز ڈی 300

پائپوں کو لمبے پائپ پر اور 323.9 ایم کے بیرونی قطر والے پائپوں پر مختلف حصے ویلڈ کرنے کے کام آتا ہے۔ سٹینڈرڈ لمبائی: 1920 ایم = 7 چین لنک (DN 300) اضافی چین لنک: 265 ایم

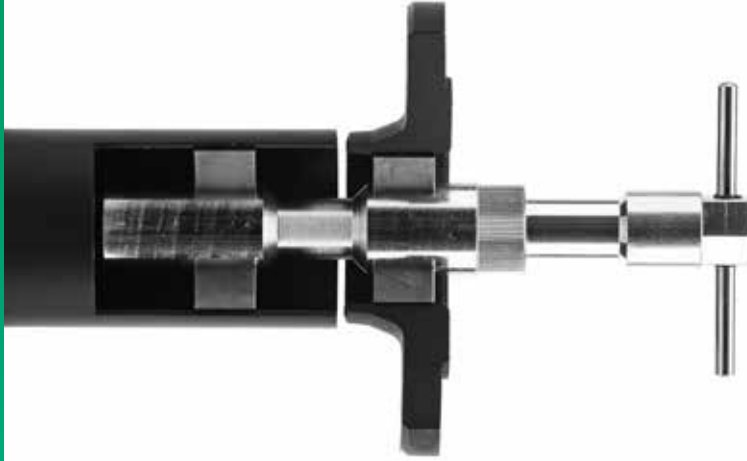

فلینگوں، نوزل، پائپ کے چھوٹے سیکشن کو پائپوں اور سائلنڈریکل ٹینکوں کے ساتھ فوری اور درست الائمنٹ اور کلیمپنگ کے لیے۔ ویج شکل والے کلیمپ مختلف قطر والے حصوں کے لیے بھی آٹومیٹک کمنسیشن فراہم کرتے ہیں۔

سے بنی سپورٹ (VA 1.4301) الیکٹروٹک زنگ آلودگی سے بچنے کے لیے، ہم تمام ورژنز صرف اسٹین لیس اسٹیل ریلز کے ساتھ ہی فراہم کرتے ہیں۔

کلیمنگ کی رینج	وزن
سائز 004 ایم 15-19	2.20 کلوگرام
سائز 003 ایم 16-20	0.20 کلوگرام
سائز 002 ایم 19-25	0.25 کلوگرام
سائز 001 ایم 24-32	0.50 کلوگرام
سائز 01 ایم 31-40	0.50 کلوگرام
سائز 0 ایم 38-52	1.25 کلوگرام
سائز 00 ایم 51-64	1.25 کلوگرام

سمتی خاکہ قسم ۲

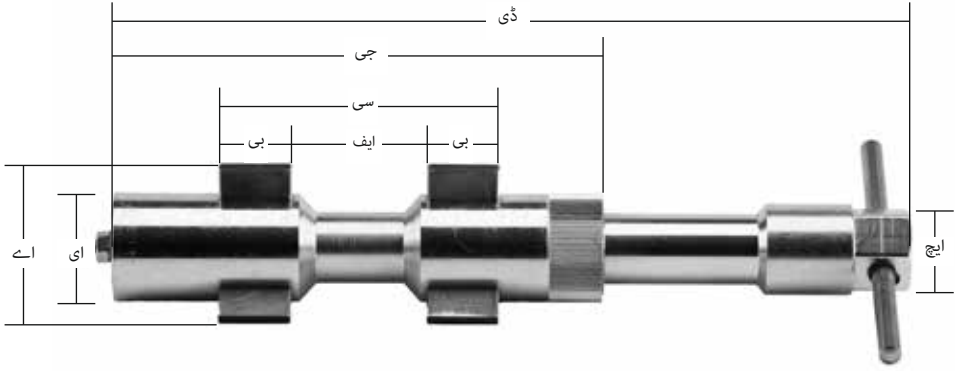

	سائز 004	سائز 003	سائز 002	سائز 001
- اے	ایم ایم 15-19	ایم ایم 16-20	ایم ایم 19-25	ایم ایم 24-32
- بی	ایم ایم 15	ایم ایم 15	ایم ایم 15	ایم ایم 20
- سی	ایم ایم 50	ایم ایم 50	ایم ایم 54	ایم ایم 84
- ڈی	ایم ایم 154-170	ایم ایم 154-170	ایم ایم 154-170	ایم ایم 200-170
- ای	ایم ایم 15	ایم ایم 16	ایم ایم 19	ایم ایم 24
- ایف	ایم ایم 20	ایم ایم 20	ایم ایم 24	ایم ایم 44
- جی	ایم ایم 100	ایم ایم 100	ایم ایم 100	ایم ایم 149
- ایچ	ایس ڈبلیو 12	ایس ڈبلیو 12	ایس ڈبلیو 12	ایس ڈبلیو 15
	سائز 01	سائز 0	سائز 00	
- اے	ایم ایم 31-40	ایم ایم 38-52	ایم ایم 51-64	
- بی	ایم ایم 20	ایم ایم 25	ایم ایم 25	
- سی	ایم ایم 84	ایم ایم 97	ایم ایم 97	
- ڈی	ایم ایم 200-225	ایم ایم 247-278	ایم ایم 247-278	
- ای	ایم ایم 24	ایم ایم 38	ایم ایم 38	
- ایف	ایم ایم 44	ایم ایم 47	ایم ایم 47	
- جی	ایم ایم 149	ایم ایم 170	ایم ایم 170	
- ایچ	ایس ڈبلیو 15	ایس ڈبلیو 27	ایس ڈبلیو 27	

Centromat®

Made in Germany

9



مساوی قطر کے کلیمپنگ پاٹپوں کے لیے یا ایک ہی پھیلتے ہوئے کلیمپنگ حصے کے کلیمپ کے طور پر استعمال کرنے کے لیے۔

سے بنی سپورٹ (VA 1.4301) الیکٹروٹک زنگ آلودگی سے بچنے کے لیے، ہم تمام ورژنز صرف اسٹین لیس اسٹیل ریلز کے ساتھ ہی فراہم کرتے ہیں۔

کلیمپنگ کی رینج	وزن
2 سائز 85-220 ایم ایم	2.40 کلوگرام
3 سائز 120-350 ایم ایم	6.00 کلوگرام
4 سائز 180-520 ایم ایم	14.00 کلوگرام
سائز 4/ایس 400-940 ایم ایم	20.00 کلوگرام

سمتی خاکہ قسم ۳ سی

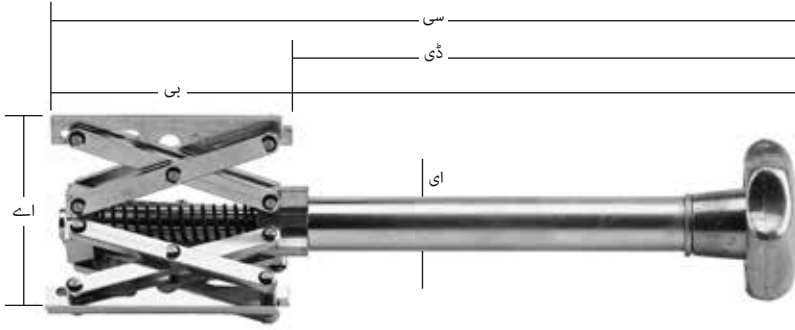

Centromat®

	سائز 2	سائز 3	سائز 4	سائز 4/ایس
اے۔	ایم ایم 85-220	ایم ایم 120-350	ایم ایم 180-520	ایم ایم 400-940
بی۔	ایم ایم 144	ایم ایم 233	ایم ایم 300	ایم ایم 300
سی۔	ایم ایم 480	ایم ایم 540	ایم ایم 630	ایم ایم 630
ڈی۔	ایم ایم 335	ایم ایم 300	ایم ایم 325	ایم ایم 325
ای۔	ایم ایم 26	ایم ایم 34	ایم ایم 36	ایم ایم 36

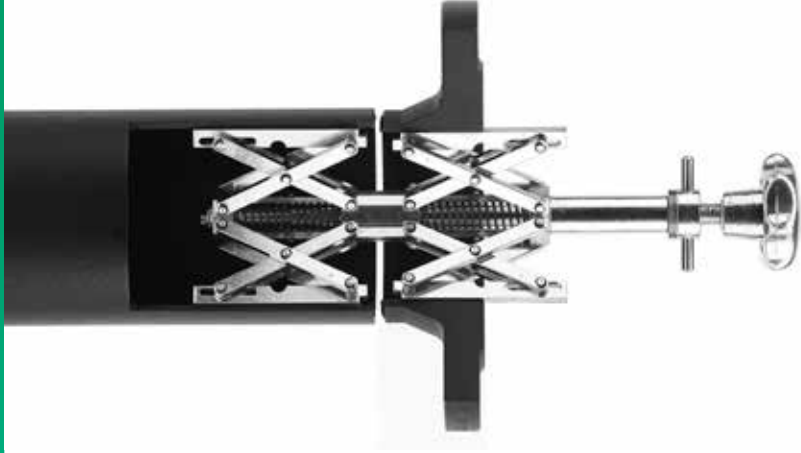

اس ماڈل میں ایک دوسرے سے آزاد دو پھیلتے ہوئے کلیمپ ہیں جو مختلف قطر کے دو خالی سائلنڈریکل حصوں کی مشترکہ ایکسس پر الائمنٹ ممکن بناتے ہیں۔ نیچے والے کلیمپ کو ناب کی مدد سے پائپ میں ڈال کر کلیمپ لگا دیا جاتا ہے۔ اس کے بعد دوسرے حصے کو (مثال کے طور پر فلینگ) اوپر والے کلیمپ پر رکھا جاتا ہے اور بینڈ بار کی مدد سے کس دیا جاتا ہے۔ ماڈل ۱۳ اے کے ساتھ موازنہ یہ ماڈل بالخصوص بھاری حصوں کے لیے تیار کیا گیا ہے۔ قطر کی خود کار تبدیلی۔

سے بنی سپورٹ (VA 1.4301) الیکٹروٹک زنگ آلودگی سے بچنے کے لیے، ہم تمام ورژنز صرف اسٹین لیس اسٹیل ریلز کے ساتھ ہی فراہم کرتے ہیں۔

کلیمنگ کی رینج	وزن	
سائز 1/ای	ایم ایم 54-140	1.30 کلوگرام
سائز 2/ای	ایم ایم 85-220	3.90 کلوگرام
سائز 3/ای	ایم ایم 120-350	11.50 کلوگرام
سائز 4/ای	ایم ایم 180-520	27.00 کلوگرام

سمتی خاکہ قسم ۴

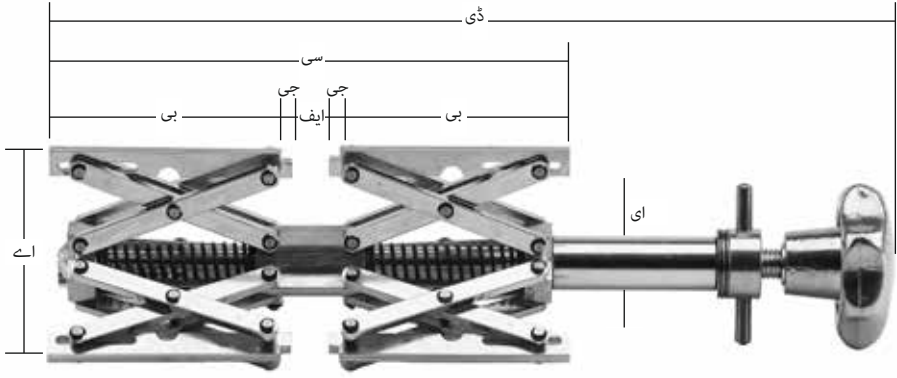

Centromat®

	سائز 1/ای	سائز 2/ای	سائز 3/ای	سائز 4/ای
-اے	ایم ایم 54-140	ایم ایم 85-220	ایم ایم 120-350	ایم ایم 180-520
-بی	ایم ایم 88	ایم ایم 144	ایم ایم 233	ایم ایم 300
-سی	ایم ایم 190	ایم ایم 309	ایم ایم 491	ایم ایم 636
-ڈی	ایم ایم 290-140	ایم ایم 445-505	ایم ایم 745-790	ایم ایم 850-140
-ای	ایم ایم 20	ایم ایم 26	ایم ایم 34	ایم ایم 36
-ایف	ایم ایم 14	ایم ایم 21	ایم ایم 25	ایم ایم 36
-جی	ایم ایم 4	ایم ایم 5	ایم ایم 6	ایم ایم 8

Made in Germany

13

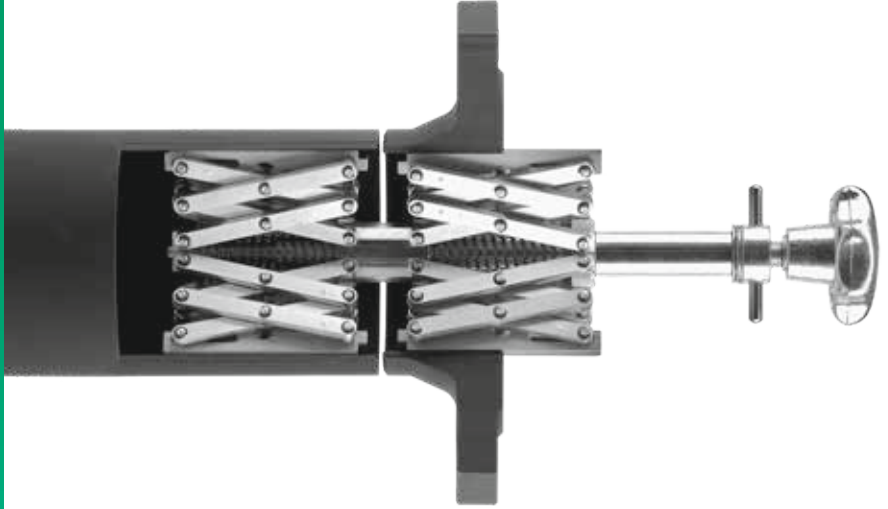

فلینگوں، بریکٹوں، رنگ وغیرہ کی پاٹیوں اور سائلنڈریکل ٹینکوں پر فوری، تیز، محفوظ اور درست سنٹرنگ اور ٹینشننگ کے لیے۔ ہموار فلینگوں کے لیے کنٹیکٹ سرفیس کے ساتھ۔ ایک دوسرے سے آزاد ٹینسیبل بریسنگ سنٹرنگ® CENTROMAT ایلیمنٹ کے ذریعے قطر کی خود کار کمینیشن حتیٰ کہ مختلف قطر کے لیے بھی۔ ڈیوائس کو پاٹ میں نچلے ایکسپنشن ایلیمنٹ، فلینگ یا ایسی ہی کسی سے چیز جوڑی جاتی ہے اور پھر اوپر ایکسپنشن ایلیمنٹ کو استعمال کرتے ہوئے اسے سنٹر اور پھر کلیمپ کر دیا جاتا ہے۔

سے بنی سپورٹ (VA 1.4301) الیکٹروٹک زنگ آلودگی سے بچنے کے لیے، ہم تمام ورژنز صرف اسٹین لیس اسٹیل ریلز کے ساتھ ہی فراہم کرتے ہیں۔

وزن	کلیمنگ کی رینج	
1.80 کلوگرام	ایم ایم 120-250	سائز 1/ای ایس
5.20 کلوگرام	ایم ایم 220-400	سائز 2/ای ایس
16.40 کلوگرام	ایم ایم 300-640	سائز 3/ای ایس
39.00 کلوگرام	ایم ایم 400-940	سائز 4/ای ایس

سمتی خاکہ قسم ۴ ایس

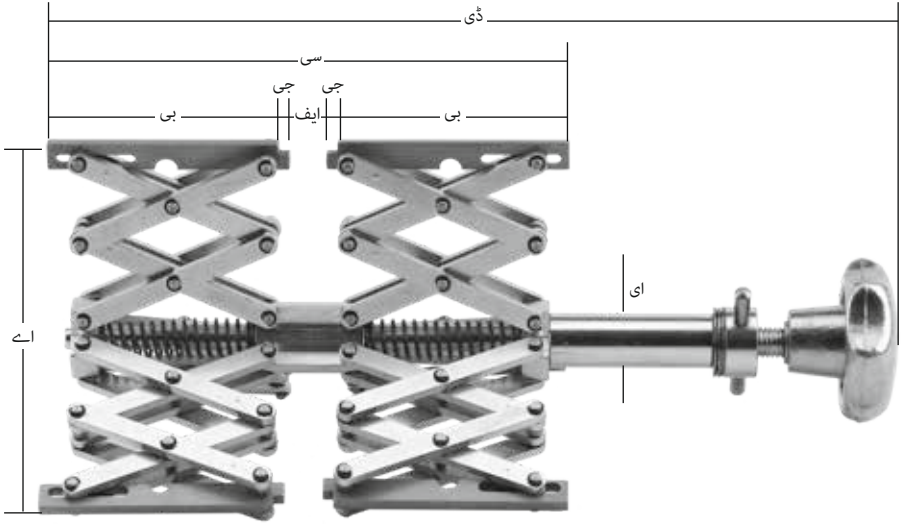

Centromat®

	سائز 1/ای ایس	سائز 2/ای ایس	سائز 3/ای ایس	سائز 4/ای ایس
اے-	ایم 120-250	ایم 220-400	ایم 300-640	ایم 400-940
بی-	ایم 88	ایم 144	ایم 233	ایم 300
سی-	ایم 190	ایم 309	ایم 491	ایم 636
ڈی-	ایم 290-140	ایم 445-505	ایم 745-790	ایم 850-140
ای-	ایم 20	ایم 26	ایم 34	ایم 36
ایف-	ایم 14	ایم 21	ایم 25	ایم 36
جی-	ایم 4	ایم 5	ایم 6	ایم 8



دو آزاد کلیمپوں والے اس ماڈل کو ہر قسم کی فلینگوں اور ایسے ہی دوسرے حصوں کو ایلبو اور مختلف قطر کے ہائپ ہینڈوں کے ساتھ کلیمپ کرنے کے لیے استعمال کیا جاتا ہے۔ پھیلنے والا نچلا کلیمپ اپنے پیروں کی سخت پکڑ رکھتا ہے اور اسے ہینڈ میں دال کر کے ناب کی مدد سے کس دیا جاتا ہے۔ پھیلنے والے اوپری کلیمپ کو فلینگ میں موجود ہینڈ بار کی مدد سے کسا جاتا ہے۔ قطر کی خود کار تبدیلی۔

سے بنی سپورٹ (VA 1.4301) الیکٹروٹک زنگ آلودگی سے بچنے کے لیے، ہم تمام ورژنز صرف اسٹین لیس اسٹیل ریلز کے ساتھ ہی فراہم کرتے ہیں۔

کلیمنگ کی رینج	وزن
ایم ایم 54-115	1.00 کلوگرام
ایم ایم 85-195	3.10 کلوگرام
ایم ایم 120-315	9.30 کلوگرام
ایم ایم 180-520	23.10 کلوگرام

سمتی خاکه قسم ۵

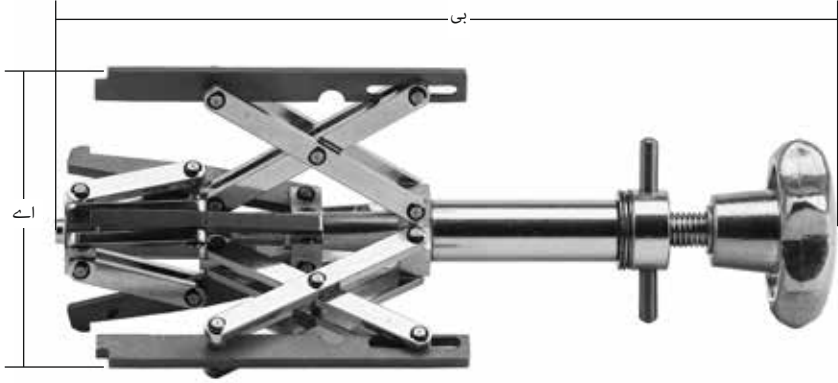

Centromat®

	سائز 1/بی ای	سائز 2/بی ای	سائز 3/بی ای	سائز 4/بی ای
ا-	ایم ایم 54-115	ایم ایم 85-195	ایم ایم 120-315	ایم ایم 180-520
بی-	ایم ایم 250	ایم ایم 395	ایم ایم 660	ایم ایم 940

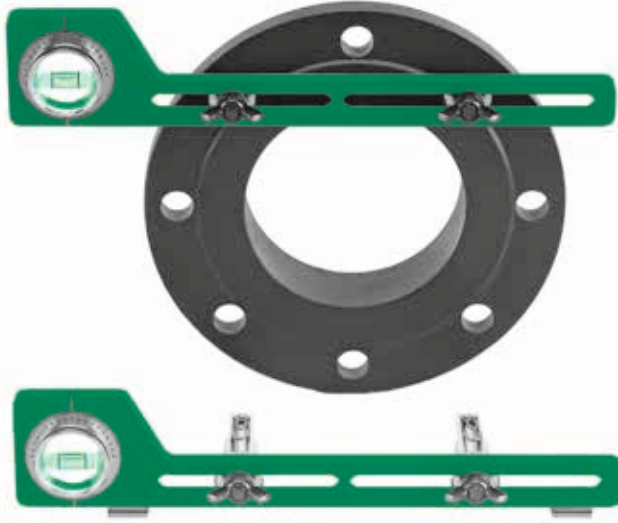

(سلفِ ان پائیوٹس سے فکس کرنا) اس سپرٹ لیول میں ایڈجسٹ ہونے والے سلفِ ان پائیوٹس ہوتے ہیں جو کہ مختلف قطر کے بولٹ کے سوراخوں کو فلینگ کرتے ہیں۔ ایڈجسٹ ہونے والی پانی کی سطح ایک پیمانے سے گھری ہوتی ہے۔ اس سکیل میں دونوں: ڈگری اور انکلیشن کے فیصدی نشان ہوتے ہیں۔ اس میں کوئی بھی زاویہ طے کیا جا سکتا ہے اور اسے کسی اضافی حساب کتاب کے بغیر ہی پڑھا بھی جا سکتا ہے۔ اس طرح فلینگوں کو نہایت درستگی کے ساتھ سیدھا کیا جا سکتا ہے۔ میٹریل: اینوڈائز ایلومینیم

Centromat®

سائز 1	سائز 1 اے	سائز 2
لمبائی 300 ایم ایم، فلینگ کے سوراخ کا فاصلہ 190-35 ایم ایم سٹینڈرڈ سلفِ ان پائیوٹس کے ساتھ جو کہ 13-22 ایم ایم	جیسے کہ سائز 1، لیکن ایک اضافی اشاری سطح فکس کرنے کے لیے مقناطیسی پیڈز کے ساتھ۔	لمبائی 400 ایم ایم، فلینگ کے سوراخ کا فاصلہ 290-35 ایم ایم سٹینڈرڈ سلفِ ان پائیوٹس کے ساتھ جو کہ 13-22 ایم ایم
وزن: 0,30 کلو گرام	وزن: 0,32 کلو گرام	وزن: 0,35 کلو گرام
تمام آلات کے لیے بھی دستیاب ہے:		
سلفِ ان پائیوٹس 12-18 ایم ایم		
ہُلز* 25-30 ایم ایم		
فلینگ کے 25-30 ایم ایم سوراخوں کے لیے سٹینڈرڈ سلفِ ان پائیوٹس میں پلگ ان پائپ لگانا ہو گا*		



سنٹرنگ بیڈ پائپوں کی سنٹر لائن، ٹینکوں یا پائپوں پر پوائنٹ کی نشاندہی، ڈھلوان کی پیمائش، زاوے بنانے اور کی ویز کی فوری اور درست تعمیر کو ممکن بناتا ہے۔ سنٹرنگ بیڈ کو پائپ، فلینگ یا فننگ کے آس پاس مختلف نشانات کی پیمائش اور نشاندہی کے لیے استعمال کیا جا سکتا ہے۔ میٹریل: اینوڈائز ایلومینیم۔ پنچ: آلے کا سٹیل، سخت

Centromat®

سائز 1	وزن
قطر کی لمبائی 12 ایم سے 1000 ایم	0.60 کلوگرام

نشہ کی کیفیت ٹرس

یے ل کے Hermann Rosorius GmbH ینپمک
Lohheckenweg 35
53347 Alfter

نیال پئپا Rosorius GmbH ینپمک سے مان کے "Centromat®" ہک وچ تال آ یصوصخ ہی
ہک وچ ہی تال آ دم آراک تیاہن ےہ یر رک تخورف ےل کے یزاس ریمعت یک کنیٹ روا
یکینکت تال آ ہی۔ سی ےتوہ راگددم سے حرط یئک ےل کے رڈلیو نارود کے گنڈلیو
ےروپ رپ تارای عم ینوناق مامت تال آ ہی۔ سی ےک رای عم یلعا روا نئیازیڈ فاص سے ظاحل
یناس آ یھب نیمزالم دنم رنہ مین سیہنا دعب کے تیبرت سی یژوہت روا سی ےترتا
۔سی ےتکس رک لامعتسا سے

یپروی ہکنویک ےہ نکمم لوصح اک سا یہ ہن روا ےہ یوروز گنکرام یا سی ےل کے نا
تال آ ہی ےئوہ ےتھکر ےنم اس وک ےمان تیاہدہ ہقلعتم سے سونیشم کے نی نووی
رپ نا یہ ہمان تیاہدہ ارسود اک نی نووی یپروی یہ ہن روا ےتوہ سیہن رامش می سونیشم
۔ےہ اتوہ وگال

لامعتسا طاتحم وک تارطخ ہنکمم سے تقاط یبد می سونگنرپس صوصخلاب روا تال آ
نیگنس یھب مسق یسک سے ےل آ وک ہدننک لامعتسا ہکات ےہ اتکس اج ایک مک سے
۔وہ ہن ہرطخ

1998 یوروف 12، نولوک

TÜV Rheinland Product Safety GmbH

Dr. R. Scheffel

Centromat®

Made in Germany 21

نرخ

اے

بیرونی الائمنٹ کلیمپ® Centromat

ایک ہی یا مختلف لمبائی کے بڑے پائپوں کو الائن کرنے کے لیے آٹو میٹک کمپنیشن

سائز	کلیمپنگ رینج	وزن
اے	ایم ایم 10-70	2.00 کلوگرام
بی	ایم ایم 40-140	5.30 کلوگرام
سی	ایم ایم 75-330	26.00 کلوگرام

اے

"بیرونی الائمنٹ کلیمپ" آر بیٹل® Centromat

ایک ہی یا مختلف لمبائی کے بڑے پائپوں کو الائن کرنے کے لیے -کمپنیشن-0 آٹو میٹک

سائز	کلیمپنگ رینج	وزن
1	ایم ایم 6-50	3.60 کلوگرام
2	ایم ایم 10-70	5.70 کلوگرام
3	ایم ایم 25-140	12.60 کلوگرام

اے

کوئیک گروپ پائپ کلیمپ® Centromat

پائپ بینڈ، پائپ فنٹک وغیرہ کے لیے ایک ہی یا مختلف لمبائی کے بڑے پائپوں کو الائن کرنے کے لیے

سائز	کلیمپنگ رینج	وزن
اے	ایم ایم 20-90	1.40 کلوگرام
بی	ایم ایم 50-150	3.00 کلوگرام
سی	ایم ایم 90-190	3.30 کلوگرام
ڈی	ایم ایم 125-225	6.80 کلوگرام
ای	ایم ایم 225-370	8.65 کلوگرام

اے

پائپ سنٹرنگ چین® Centromat

لمبے پائپوں، پائپ بینڈ، اینڈ کیپ اور پائپ فنٹنگز کے لیے پائپوں اور کٹینروں کے لیے دی گئی قیمت میں سٹینڈرڈ لمبائی کے لیے ٹرن بکل بھی شامل ہے۔

سائز لائٹ، سادہ چین 150

سے 168,0 ایم ایم کے بیرونی پائپوں کے لیے قابل استعمال سٹینڈرڈ لمبائی 650 ایم ایم ایکسٹینشن پیس 125 ایم ایم بدلے گئے ٹرن بکل

سائز میڈیم وزن، سادہ چین 200

سے 219,1 ایم ایم کے بیرونی پائپوں کے لیے قابل استعمال سٹینڈرڈ لمبائی 1275 ایم ایم ایکسٹینشن پیس 177 ایم ایم بدلے گئے ٹرن بکل

سٹیل میں ورژن
آئی/ایم/ای
€

سٹیل لیس سٹیل میں
آئی/ایم/ای
€

300 سائز بیوی ویٹ، سادہ چین
سے 323.9 ایم ایم کے بیرونی پائپوں کے لیے قابل استعمال
سٹینڈرڈ لمبائی 1920 ایم ایم
ایکسٹینشن پیس 265 ایم ایم
ری پلیسمنٹ ٹرن بکل

200 سائز میڈیم وزن، سادہ چین
سے 323.9 ایم ایم کے بیرونی پائپوں کے لیے قابل استعمال
سٹینڈرڈ لمبائی 1275 ایم ایم
ایکسٹینشن پیس 177 ایم ایم
ری پلیسمنٹ ٹرن بکل

300 سائز ڈی بیوی ویٹ، ڈبل چین
سے 323.9 ایم ایم کے بیرونی پائپوں کے لیے قابل استعمال
سٹینڈرڈ لمبائی 1920 ایم ایم
ایکسٹینشن پیس 265 ایم ایم
ری پلیسمنٹ ٹرن بکل

۲

اندرونی الانٹمنٹ کلیمپ Centromat®
فلینگوں، نوزل، رنگ وغیرہ کے لیے سائلنڈریکل شکل
-کمپنیشن 0 پائپوں اور کنٹینروں پر، آٹومیٹک

سائز	کلیمپنگ رینج	وزن
004	ایم ایم 15 - 19	0.20 کلوگرام
003	ایم ایم 16 - 20	0.20 کلوگرام
002	ایم ایم 19 - 25	0.25 کلوگرام
001	ایم ایم 24 - 32	0.50 کلوگرام
01	ایم ایم 31 - 40	0.50 کلوگرام
0	ایم ایم 38 - 52	1.25 کلوگرام
00	ایم ایم 51 - 52	1.25 کلوگرام

۳

اندرونی الانٹمنٹ کلیمپ Centromat®
فلینگوں، نوزل، رنگ وغیرہ کے لیے قینچی جیسی شکل
پائپوں اور کنٹینروں پر، آٹومیٹک کمپنیشن

سائز	کلیمپنگ رینج	وزن
1	ایم ایم 54 - 140	12.60 کلوگرام
2	ایم ایم 85 - 140	12.60 کلوگرام

اسٹاک باقی رہنے تک ترک شدہ ماڈل کی ڈبلیوری۔ 3a:

۹

Centromat® فلینگ سپرٹ لیول

فٹنگ بولٹ کی مدد سے فلینگ بول سرکل الانٹنگ کے لیے
اینگل اور انکلیشن ایڈجسٹ کرنے کے لیے انکلینو میٹر سپرٹ لیول
کے پلگ بولٹ کے ساتھ ایم ایم 13-22

سائز 1

بول سپیسنگ والی فلینگ کے لیے ایم ایم 190-35

سائز 2

بول سپیسنگ والی فلینگ کے لیے ایم ایم 290-35

وزڈن 1 اے مقناطیسی کلیپس کے ساتھ بھی فٹ ہو جاتا ہے
جس سے اسے انکلینو میٹر لیول کے طور پر بھی استعمال کیا جا سکتا ہے۔

سائز	لمبائی	وزن
1	ایم ایم 300	0.30 کلوگرام
1 اے	کلیپنگ مقناطیسوں کے ساتھ ایم ایم 300	0.32 کلوگرام
2	ایم ایم 400	0.35 کلوگرام

اضافی پلگ بولٹ 12-18 ایم ایم

جوڑا

پھیلاو کے لیے اضافی پلین کپلر

فلینگ بول 25-30 ایم ایم

جوڑا

تبدیل کرنے کا معیاری ساکٹ پین 13-22 ایم ایم

جوڑا

۱۱

Centromat® سنٹر پنچ

سائز	پائپ رینج	وزن
1	1000 ایم ایم 12	0.60 کلوگرام

یہاں درج قیمت تصدیق سے مشروط ہے۔

اس پرائس لسٹ کی ساتھ ہی گزشتہ تمام قیمتیں غیر موثر سمجھی جائیں۔

فراہم کی گئی اشیاء مکمل ادائیگی تک سپلائر کی ملکیت تصور ہوں گی۔

ملکیت کی جگہ ہوں۔

غیر فروخت شدہ اور قیمت اور تکنیکی جزئیات میں تبدیلی سے مشروط ہے۔

وصولی: بشمول پیکنگ،

یا 2020 INCOTERMS سابقہ میکن ہائیم کے مطابق

چارج کردہ۔ UPS کی لاکٹ کے مطابق فی

ادائیگی: روز بعد 30

دسمبر میں 2021: قابل عمل

Centromat®



1اے



1ب ٹی پ رآے



1ب ی



1س ی

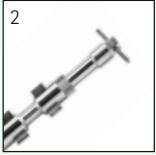

2

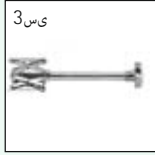

3س ی

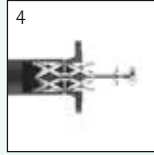

4

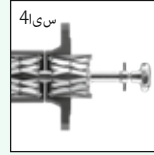

4س ی

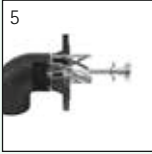

5

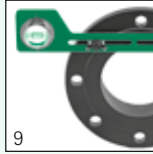

9

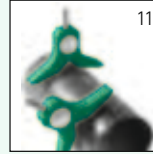

11

Hermann Rosorius

Ingenieurbüro GmbH

نئال پ پاپ

تال آ صاخ ی ل ے ک ے ن ان ب

گن چ کی فون ی م رنی ٹن ک روا گن رئی نی چ نا ٹن ال پ

Carl-Zeiss-Str. 11

D-53340 Meckenheim

ٹیلی فون +49 (0)2225 7095715

info@centromat.de

www.centromat.de

www.centromat.com (ویب شاپ)

Centromat®